



PN 10/16 - DN 50...200

KAT-A 2449

Produktmerkmale und Vorzüge

- Weichdichtend nach EN 16767
- Baulänge nach EN 558, Grundreihe 48 (DIN 3202, F6)
- Mit beiderseits Flanschanschluss nach EN 1092-2, PN 10
- Keine mechanisch bewegten Teile
- Wartungsfreundlich
- Verhinderung des Rückflusses durch Kugelrückschlag-Prinzip
- Freier Durchflussquerschnitt, dadurch geringes Verstopfungsrisiko
- Funktionstauglich bereits bei geringer Druckdifferenz
- Geringe Strömungsverluste
- Mit sinkender Kugel

Werkstoffe

- Gehäuse: Duktiles Gusseisen EN-GJS-400-15 (GGG-40)
- Deckel: Duktiles Gusseisen EN-GJS-400-15 (GGG-40)
- Deckelschrauben: Edelstahl A2 (DIN EN ISO 3506)
- Kugel: Kern aus Aluminium allseitig mit NBR gummiert

Korrosionsschutz

- Innen und außen Epoxid-Beschichtung nach GSK-Richtlinien

Varianten

- Standardvariante wie beschrieben
- Größere Nennweiten auf Anfrage möglich

Einsatzbereich

- Installation in Anlagen



Prüfungen und Zulassungen

- Ablieferungsprüfung nach 1074-3, EN 12266-1 (Leckrate A)

Hinweis

Für fachgerechten Einbau und sichere Bedienung ist folgende Einbau- und Bedienungsanleitung maßgebend: "Einbau- und Bedienungsanleitung Armaturen"

Verwendungsbereich

DN	PN	Zulässiger Betriebsüberdruck [bar]	Zulässige Betriebstemperatur für neutrale Flüssigkeiten [°C]
50...150	16	16	50
200	10	10	50



Zeichnung

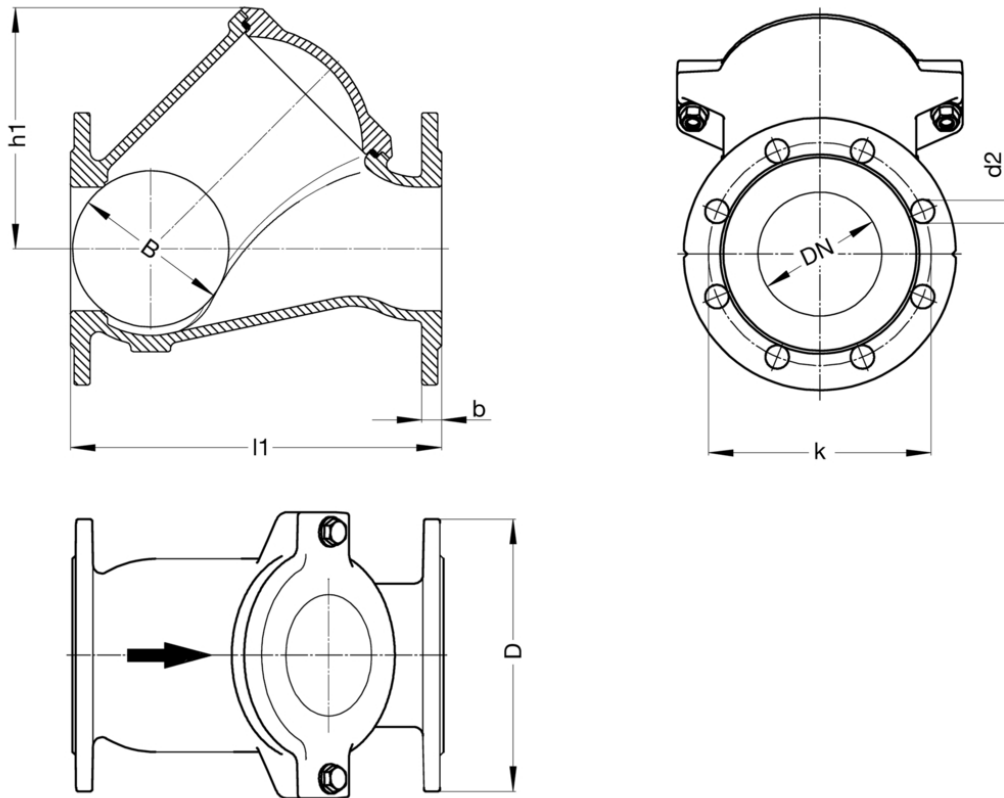

Technische Details

PN 10

DN		200
D	[mm]	340
b	[mm]	20
B	[mm]	252
k	[mm]	295
d2	[mm]	23
h1	[mm]	336
l1	[mm]	500
Lochanzahl		8
Gewicht ca.	[kg]	72,00
Raumbedarf ca.	[m ³]	0,086

PN 16

DN		50	65	80	100	125	150
D	[mm]	165	185	200	220	250	285
b	[mm]	19	19	19	19	19	19
B	[mm]	63	82	101	126	158	189
k	[mm]	125	145	160	180	210	240
d2	[mm]	18	18	18	18	18	23
h1	[mm]	116	146	166	194	231	262
l1	[mm]	200	240	260	300	350	400
Lochanzahl		4	4	8	8	8	8
Gewicht ca.	[kg]	8,00	11,00	13,00	19,00	28,00	37,00
Raumbedarf ca.	[m ³]	0,007	0,01	0,014	0,02	0,031	0,046



Weitere Informationen

Widerstandsbeiwert

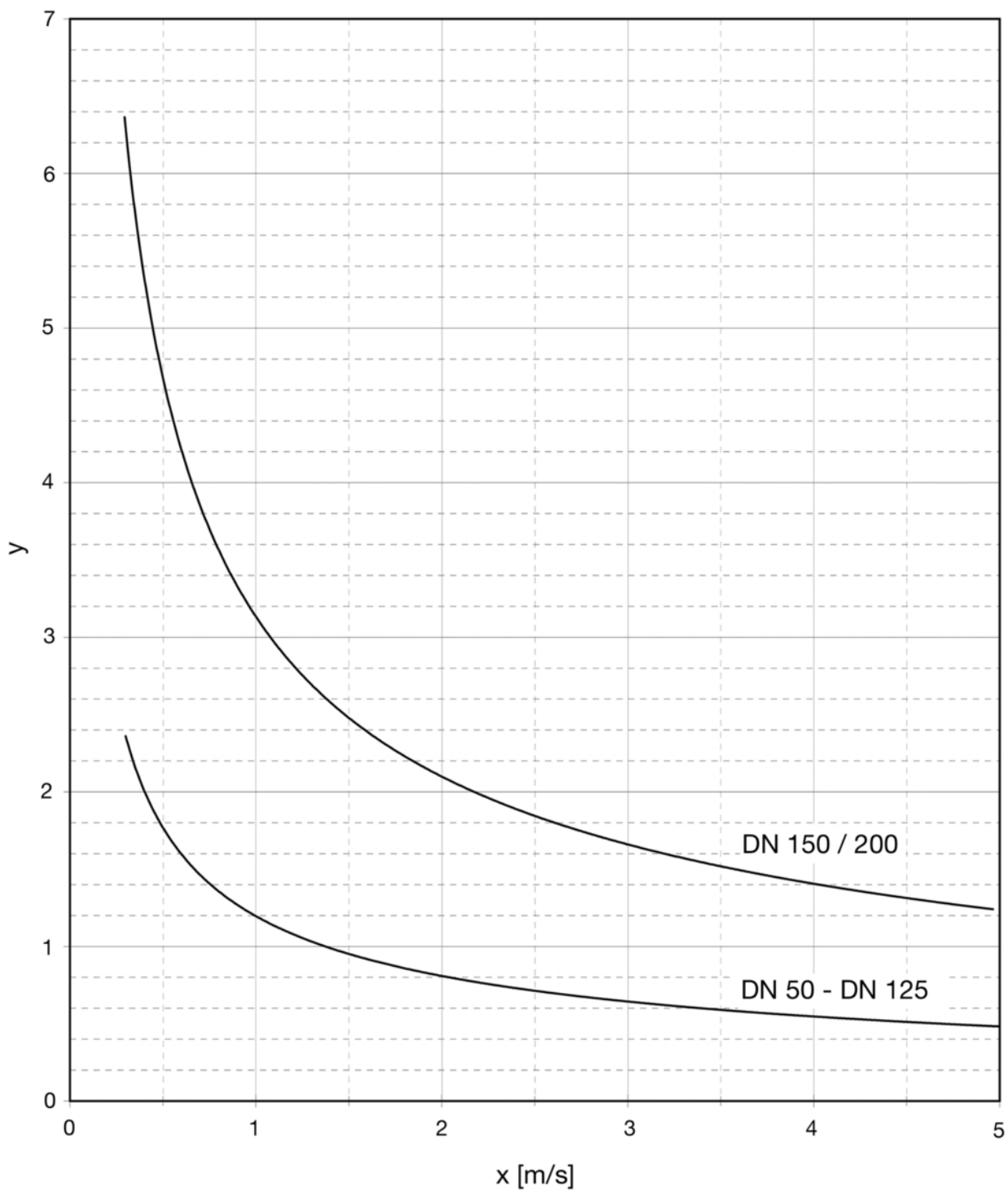

x: Durchflussgeschwindigkeit [m/s]
y: Widerstandsbeiwert ζ