

## Zwischenflansch-Rückschlagventil Wafer Type Lift Check Valve

SR 25.40-St

### Einsatzgrenzen (Pressure/Temperature Ratings)

	TMA (°C)	-10	200	300
PN 40	PMA (bar)	40	33	24

Leckrate nach EN 12266-1, D (met., PTFE) oder A (NBR, EPDM, FKM)  
Leakage acc. to EN 12266-1, D (met., PTFE) or A (NBR, EPDM, FKM)

### Werkstoffe (Materials)

Gehäuse/Body	Platte/Disc	Feder/Spring
1.0421	1.0460	1.4571

Elastische Dichtung möglich – Einsatzgrenzen siehe Technische Information: Dichtungen  
Elastic seat rings available – operating limitations see Technical Information: Seat Rings

### Öffnungsdrücke (Opening Pressures)

DN	P <sub>0</sub> (mbar)			Ohne Feder/ without spring ↑
	↔	↑	↓	
250	20	36	6	16
300	20	36	8	16
350	20	40	10	20

↔ ↑ ↓ = Durchflussrichtung/Flow direction



DN 250 - 350  
PN 6 - 40

### Verwendung

- Neutrale Flüssigkeiten
- Öle
- Luft
- Fluidgruppe 1 gemäß DGRL 97/23/EG

### Application

- Neutrally Fluids
- Oil
- Air
- Fluidgroup 1 acc. to PED 97/23/EC



Technische Änderungen vorbehalten 10/2010  
Technical modifications reserved 10/2010

# Zwischenflansch-Rückschlagventil

## Wafer Type Lift Check Valve

# SR 25.40-St

### Maße und Gewichte (Dimensions and Weights)

DN	L	Maße/dimensions in mm				d <sub>o</sub>	d <sub>1</sub>	kg
		D <sub>1</sub> (PN6)	D <sub>2</sub> (PN16)	D <sub>3</sub> (PN25)	D <sub>4</sub> (PN40)			
250	200	317	329	340	354	230	288	46
300	250	374	380	400	417	272	332	71
350	280	423	440	457	474	298	380	108

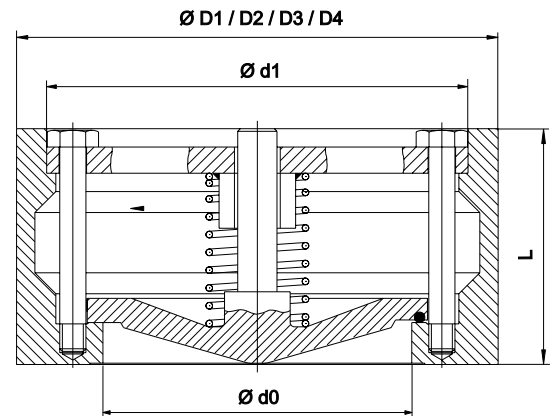

Baulänge nach EN 558, Reihe 52  
Face/Face dimension acc. to EN 558, line 52

Passend zwischen Flansche EN 1092-1  
For fitting between flanges acc. to EN 1092-1

### Druckverlustdiagramm (Pressure Drop Chart)

Die Diagrammwerte gelten für Wasser bei 20°C. Sie resultieren aus Messungen an Ventilen beim Einbau in horizontaler Leitung. Beim Einbau in vertikaler Leitung ergeben sich im Teilöffnungsbereich unbedeutende Abweichungen. Um Druckverluste bei anderen Medien zu ermitteln, ist zuvor der äquivalente Wasservolumenstrom nach folgender Formel zu berechnen:

Graph readings apply to water at 68° F (20° C). They result from measurements on valves installed in horizontal pipes. For installation in vertical pipes insignificant deviations occur in the partial opening. In order to determine pressure losses for other media the equivalent water flow has to be calculated before applying the following formula:

$$\dot{V}_w = \dot{V} \sqrt{\frac{\rho}{1000}}$$

- $\dot{V}_w$  [m<sup>3</sup>/h] äquivalenter Wasservolumenstrom  
equivalent water flow
- $\rho$  [kg/m<sup>3</sup>] Dichte des Mediums (Betriebszustand)  
density of medium at working conditions
- $\dot{V}$  [m<sup>3</sup>/h] Volumenstrom des Mediums (Betriebszustand)  
flow of medium at working conditions

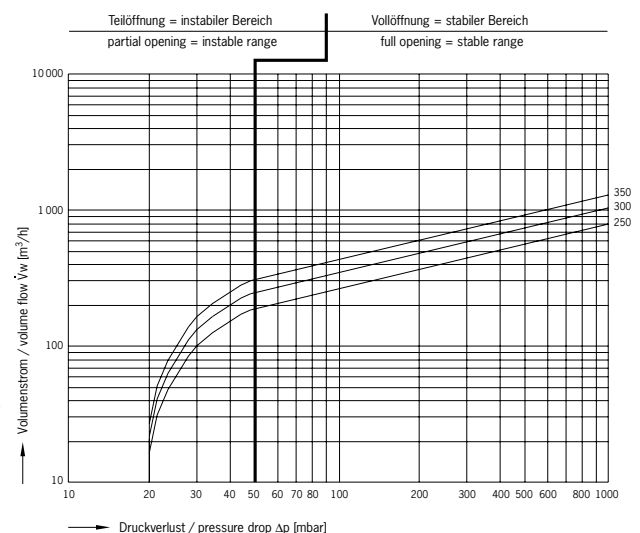

Technische Änderungen vorbehalten 10/2010  
Technical modifications reserved 10/2010